



# АКСЕССУАРЫ

Компания NaanDanJain предлагает широкий спектр решений в области фильтрации, управления и контроля над системами орошения.

Этот ассортимент аксессуаров дополняет продукцию разбрызгивателей, микро-разбрызгивателей и капельного орошения, выпускаемой компанией NaanDanJain, что предоставляет нашим клиентам полный пакет решений с учетом их требований и конкретных потребностей.

Высокая надежность и долгие годы эффективной работы нашей продукции у потребителей являются подтверждением огромного опыта компании NaanDanJain в области орошения и ирригационных систем.

**NAANDANJAIN**

A JAIN IRRIGATION COMPANY

**NAANDANJAIN**

A **JAIN IRRIGATION** COMPANY

# Содержание

Введение.....	3
Электрические Клапаны.....	4
Пластиковые Фильтры.....	5
Полуавтоматические Фильтры.....	6-7
Автоматические Сетчатые Фильтры.....	8-11
Металлические Гидравлические Клапаны.....	12
Пластиковые Гидравлические Клапаны.....	13
Пластиковые Воздушные Клапаны.....	14-15

## Введение

Компания NaanDanJain предлагает широкий спектр решений в области фильтрации, управления и контроля над системами орошения.

Этот ассортимент аксессуаров дополняет продукцию разбрызгивателей, микро-разбрызгивателей и капельного орошения, выпускаемой компанией NaanDanJain, что предоставляет нашим клиентам полный пакет решений с учетом их требований и конкретных потребностей.

Высокая надежность и долгие годы эффективной работы нашей продукции у потребителей являются подтверждением огромного опыта компании NaanDanJain в области орошения и ирригационных систем.



# NAANDANJAIN ЭЛЕКТРИЧЕСКИЕ КЛАПАНЫ



## КЛАПАНЫ С ЭЛЕКТРИЧЕСКИМ ПРИВОДОМ

Для автоматического управления капельных, спринклерных и микро-спринклерных систем орошения в садах, теплицах, ландшафтных и открытых площадях

### ОСНОВНЫЕ ХАРАКТЕРИСТИКИ

- Диапазон диаметров от 3/4" до 2"
- Высокая производительность интегральных соленоидов
- Низкие потери давления при высокой скорости потока
- Широкий диапазон рабочих давлений
- Плавная работа клапана сводит к минимуму скачки давления
- Ручка управления потоком позволяет регулировать его скорость
- Возможность ручного управления электромагнитным клапаном
- В стандартной комплектации соленоид переменного тока, возможность выбора соленоида постоянного тока по запросу заказчика

### ТЕХНИЧЕСКИЕ ДАННЫЕ

- Максимальное рабочее давление: 10 бар / 145 psi
- Вид соединения: внутренняя резьба BSP (Британский стандарт) / NPT (Американский стандарт)
- Электрические характеристики:  
Переменный ток 24 V  
максимальная величина тока: 0.4 A  
рабочая величина тока: 0.2 A
- При постоянном токе рабочее напряжение от 9-12 V
- Максимальная температура воды: 60°C

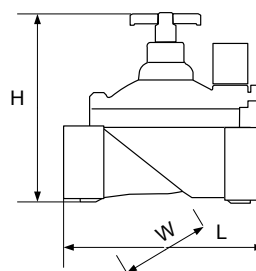

### РАЗМЕРЫ

Размер	DN 20 (3/4")	DN 25 (1")	DN 40 (1 1/2")	DN 50 (2")
L (мм)	110	110	160	170
H (мм)	115	115	180	190
W (мм)	78	78	125	125

### ГРАФИК ПОТЕРИ ДАВЛЕНИЯ

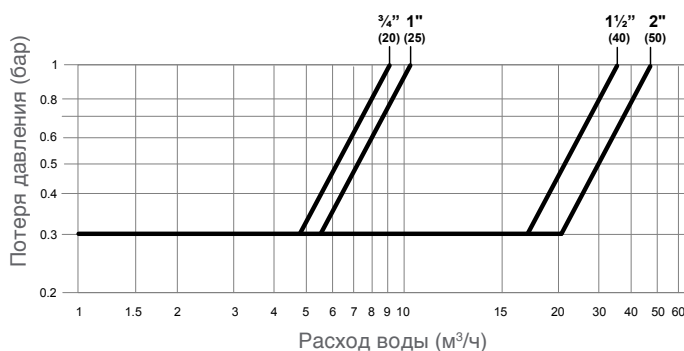

### ЧТО НЕОБХОДИМО УКАЗАТЬ ПРИ ЗАКАЗЕ

Размер	24 VAC	24 VAC
	с ручкой управления потоком	без ручки управления потоком
20 мм (3/4")	6310058000	6310058050
25 мм (1")	6310058010	6310058060
40 мм (1 1/2")	6310058020	
50 мм (2")	6310058030	

\* Коды относятся к соединениям BSP (стандарт). Для соединений NPT, пожалуйста, укажите по запросу.

\* Если есть необходимость в приводе постоянного тока, пожалуйста, укажите по запросу.

# NAANDANJAIN ПЛАСТИКОВЫЕ ФИЛЬТРЫ



## СЕТЧАТЫЕ / ДИСКОВЫЕ ПЛАСТИКОВЫЕ ФИЛЬТРЫ

Для капельных, спринклерных и микро-спринклерных систем орошения в садах, теплицах, ландшафтных и открытых площадях

### ОСНОВНЫЕ ХАРАКТЕРИСТИКИ

- Диапазон диаметров от 3/4" до 3"
- Большая площадь фильтрации позволяет эксплуатацию в течение длительного периода без очистки
- Удобное обслуживание – доступность и возможность легкой разборки
- Возможность выбора фильтрующих элементов - сетчатый или дисковый - с широким спектром степеней фильтрации
- Низкие потери давления даже при высокой скорости потока
- Широкий диапазон рабочих давлений

### ТЕХНИЧЕСКИЕ ДАННЫЕ

- Максимальное рабочее давление: 8 бар / 115 psi
- Фильтрующий элемент: сетчатый 3/4" - 1 1/2" дисковый 2" - 3"
- Степень фильтрации: 80 - 300 микрон
- Стандарт: 130 микрон (120 mesh)
- Вид соединения: наружная резьба BSP (Британский стандарт) / NPT (Американский стандарт)
- Максимальная температура воды: 60°C

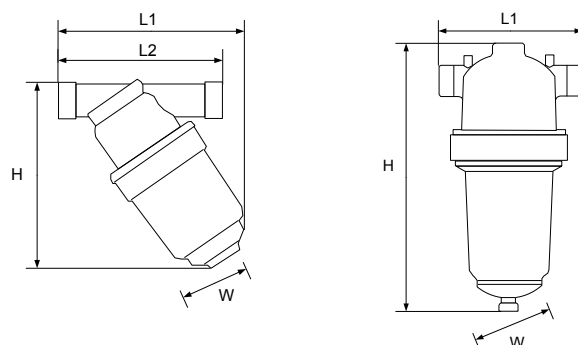

### РАЗМЕРЫ

Размер	3/4"	1"	1 1/2"	2"	2" Super	3"
L1 (мм)	135	137	278	278	278	280
L2 (мм)	120	125	201			
H (мм)	137	138	252	395	514	536
W (мм)	72	72	112	224	224	224

### ТЕХНИЧЕСКИЕ ДАННЫЕ

Вид фильтра	3/4"	1"	1 1/2"	2"	2" Super	3"	
Вн./нар. Диаметр (мм)	20	25	40	50	50	80	
Максимальный расход воды (м³/ч)	3	5	15	25	25	50	
Площадь фильтрации (см²)	Сетчатый	110	110	340	465	700	700
	Дисковый			460	790	1185	1185
Вес (кг)	Сетчатый			1.0	3.6	4.2	4.5
	Дисковый			1.2	4.4	5.4	5.7

### ЧТО НЕОБХОДИМО УКАЗАТЬ ПРИ ЗАКАЗЕ

Размер	Сетчатый элемент 130 микрон	Дисковый элемент 130 микрон
20 мм (3/4")	6210081400	
25 мм (1")	6210081420	
40 мм (1 1/2")	6210081440	6200081400
50 мм (2")	6210081450	6200081410
50 мм (2") Super	6210081460	6200081420
80 мм (3")	6210081470	6200081430

\* Коды относятся к соединениям BSP (стандарт). Для соединений NPT, пожалуйста, укажите по запросу.

# NAANDANJAIN ПОЛУАВТОМАТИЧЕСКИЕ ФИЛЬТРЫ



Полуавтоматические, сканирующего всасывания, пластиковые фильтры компании NaanDanJain предлагают разумные и экономически эффективные решения ручной очистки фильтров для оросительных систем. Легкий поворот ручки позволяет быстро и эффективно очистить фильтр.

## ОСНОВНЫЕ ХАРАКТЕРИСТИКИ

- Возможность очистки фильтра без отключения подачи воды
- Нет необходимости демонтажа для промывки фильтрующего элемента
- Нет необходимости установки краника и шланга для промывки фильтра
- Наглядность степени засоренности фильтра (всплывающий индикатор загрязнения)
- Экономия времени на содержание и эксплуатацию

## ПРИНЦИП РАБОТЫ:

Полуавтоматический сетчатый фильтр содержит узел сканирующего всасывания, который представляет собой полую трубу с несколькими соплами перед внутренней частью экрана сетки. Нижняя часть полой трубки соединена с промывочным клапаном. Поворот ручки позволяет вращение сопел по спирали, вверх и вниз, относительно внутренней поверхности экрана сетки. В случае падения давления на сетке превышает 0.5 бар, на индикаторе загрязнения всплывает красная кнопка, сигнализирующая о необходимости очистки фильтра. Открытие промывочного клапана создает зону низкого давления в сканирующем сопле, что обеспечивает всасывание накопленных загрязняющих частиц от экрана сетки, смывая их из фильтра через промывочный клапан. Поворот ручки позволяет перемещение сопла по поверхности сетки, что обеспечивает ее полную очистку в течение нескольких секунд.

## ТЕХНИЧЕСКИЕ ДАННЫЕ

Model	2"	2" Super	3"
Характеристики дизайна			
Макс. расход воды	25 м³/ч / 110 галлон/мин	25 м³/ч / 110 галлон/мин	50 м³/ч / 220 галлон/мин
Потеря давления	At 15 м³/ч = 0.1 бар	At 15 м³/ч = 0.1 бар	At 40 м³/ч = 0.1 бар
Макс. давление	10 bar / 145 psi		
Мин. давление	2 bar / 30 psi		
Площадь фильтрации	680 см²	1050 см²	1050 см²
Степень фильтрации	80, 100, 130, 200, 300 микрон	Стандарт–130 микрон	
Вид соединения	Нар. резьба	Нар. резьба	Нар. резьба / Фланец
Макс. рабочая температура	60°C		
Строительные материалы			
Корпус фильтра	Полиамид + стекловолокно		
Сетка	Корпус - полипропилен + стекловолокно, сетка - нержавеющая сталь		



# ПРИМЕНЕНИЕ

**Быстро очищаемые фильтры для защиты систем капельного или орошения в садах, теплицах, ландшафтных и открытых площадях**

Рекомендуются для использования в случаях:

- Когда система орошения развернута на больших площадях
- Низкого качества воды, требующего частой очистки фильтров
- Невозможности или нежелательности прерывания водоснабжения для очистки фильтров

**Основной комплект фильтрующих элементов для относительно небольших участков систем капельного или спринклерного орошения в открытых полях, садах и теплицах**

Основная фильтрующая часть включает в себя несколько полуавтоматических фильтров компании NaanDanJain, подключенных по параллельной схеме. Рекомендуется для использования в случаях:

- Необходимости экономически эффективного решения фильтрации
- Невозможности автоматизации системы
- Обеспечения умеренного или низкого уровня расхода воды
- Система позволяет техническое обслуживание и, при необходимости, замену комплектующих без остановки подачи воды на участок

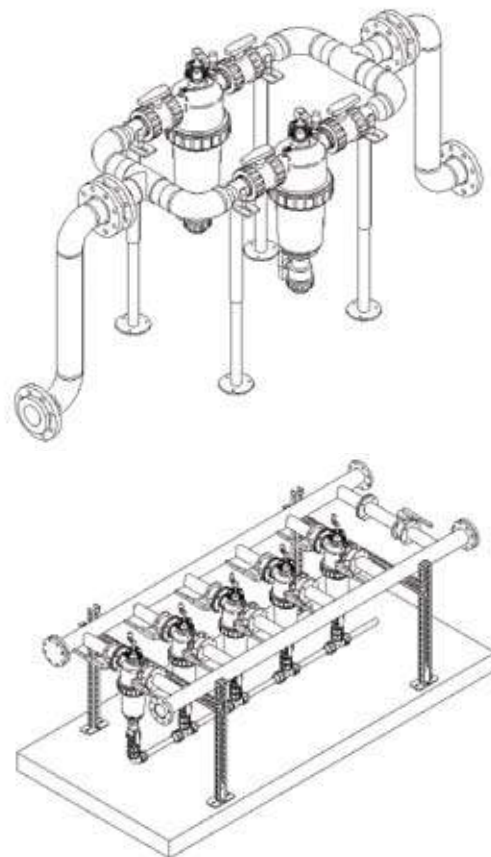
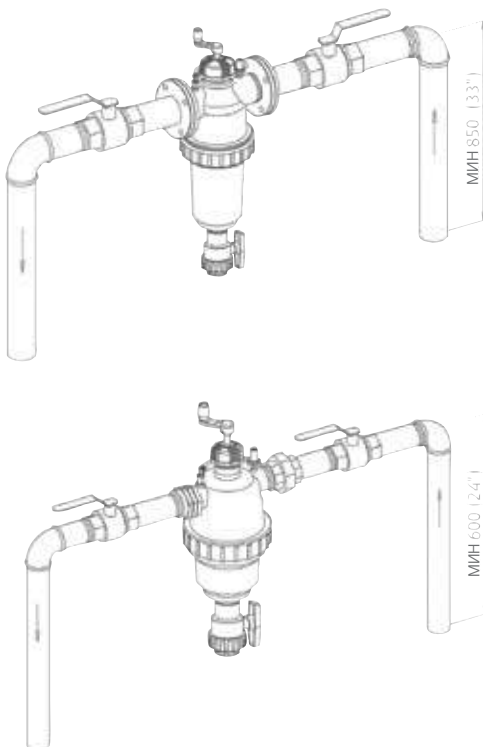

## ЧТО НЕОБХОДИМО УКАЗАТЬ ПРИ ЗАКАЗЕ

Размер соединений	2"	2" Super	3"
Нар. резьба BSP	6210087016	6210087004	6210087028
Нар. резьба NPT	6210087017	6210087003	6210087023
Фланец ISO-PN16			6210087027
Фланец ASA150			6210087026
Фланец BSTD			6210087024

\*Все коды относятся к фильтрам с сетчатым элементом 130 микрон

# NAANDANJAIN АВТОМАТИЧЕСКИЕ ФИЛЬТРЫ СЕРИИ 200



## ОСНОВНЫЕ ХАРАКТЕРИСТИКИ

- Применяются для различных источников воды, таких как колодцы, водохранилища, реки, озера и емкости технической воды
- Полностью автоматизированный процесс самоочистки
- Простота в установке и обслуживании
- Обеспечивает бесперебойное водоснабжение во время обслуживания и процесса очистки
- Небольшие размеры, вес
- Экономически эффективные, компактные решения фильтрации

## ПРИНЦИП РАБОТЫ:

Вода, попадая из источника через впускной патрубок в фильтр, проходит через мелкую сетку [7]. Эcran сетки задерживает грязевые частицы, пропуская очищенную воду в ирригационную систему.

При скоплении грязи на внутренней поверхности сетки давление увеличивается.

Как только перепад давления ( $\Delta P$ ) в фильтре достигает заданного значения (обычно его устанавливают на уровне 0.5 бар – 7 psi), контроллер [11] дает команду к началу процесса очистки.

При этом, в головке фильтра давление падает, освобождая гидравлический поршень [1], открывая сливной клапан [3], что создает сильный отток воды, с одновременным вращением гидромотора [5] и осевым перемещением всасывающих сопел [9]. Осевое перемещение и вращение поршня, на котором расположены всасывающие сопла, очищает всю поверхность экрана сетки фильтра при сохранении бесперебойной подачи воды. Промывка занимает 5 секунд. Когда процесс заканчивается, сливной клапан закрывается, и поршень возвращается в исходное положение. Фильтр готов к следующему циклу.

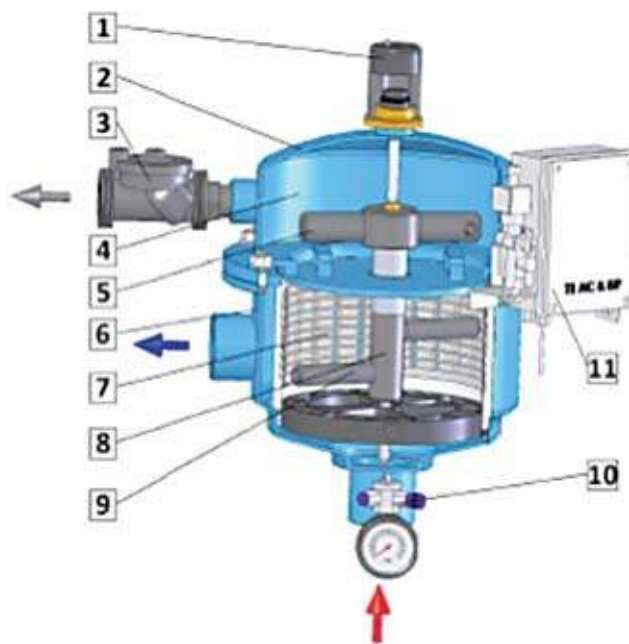

№	Описание
1	Поршень
2	Крышка
3	Промывочный клапан
4	Камера промывки
5	Гидромотор
6	Корпус
7	Тонкая сетка
8	Коллектор
9	Всасывающее сопло
10	Манометр
11	Контроллер



# NAANDANJAIN АВТОМАТИЧЕСКИЕ ФИЛЬТРЫ СЕРИИ 200

## ТЕХНИЧЕСКИЕ ДАННЫЕ

	Стандартные функции	Особенные функции
Макс. рабочее давление	145 psi – До 10 бар	До 16 бар / 230 psi
Мин. рабочее давление	2 бар / 29 psi	
Степень фильтрации	50–3000 $\mu\text{m}$ (микрон)	
Макс. Температура воды	65°C / 149°F	95°C / 203°F
Варианты управления	Электронное - по $\Delta P$ и/или по таймеру by $\Delta P$ – Гидравлическое - по $\Delta P$	Компьютеризированы и индивидуальный дизайн
Электронные варианты управления	9 VDC, 12 VDC, 24 VAC	110 V, 220 V, однофазный, 24 V
Материал корпуса фильтра	Углеродистая сталь	Нержавеющая сталь 304, 316, Титан
Покрытие	Электростатически-нанесенная эпоксидная смола толщиной 150-200 микрон	По запросу

## РАЗМЕРЫ

Модель	Виды соединений*	D (мм)	D1 (мм)	X (мм)	Y (мм)	H (мм)	Оперативный вес (кг)
202	M / V / F	50	250	177	174	450	42
202S	M / V / F	50	250	177	174	590	53
203	M / V / F	80	250	192	188	465	41
203S	M / V / F	80	250	192	188	605	56
204	V / F	100	250	220	210	610	63
204S	V / F	100	250	220	315	920	102
206	V / F	150	250	220	400	1150	127
208	V / F	200	400	303	450	1219	219

\*P = Резьба, V = Виктаулик, Ф = Фланец



## ГИДРАВЛИЧЕСКИЕ ХАРАКТЕРИСТИКИ

Модель	Входной/Выходной диаметр	Макс. расход воды* (м³/ч)	Площадь сетки (см²)	Расход воды промывки (м³/ч)	Водопотребление цикла промывки (л) **
202	2"	30	1100	6	8
202S	2"	30	1630	6	8
203	3"	40	1100	6	8
203S	3"	50	1630	6	8
204	4"	80	1630	6	8
204S	4"	90	3100	20	25
206	6"	130	4500	20	25
208	8"	200	5780	20	25

\*Для высококачественной воды, фильтрация 130 микрон  
\*\*При минимальном рабочем давлении 2 бар (29 psi)

## ГРАФИК ПОТЕРИ ДАВЛЕНИЯ С СЕТКОЙ 130 МИКРОН

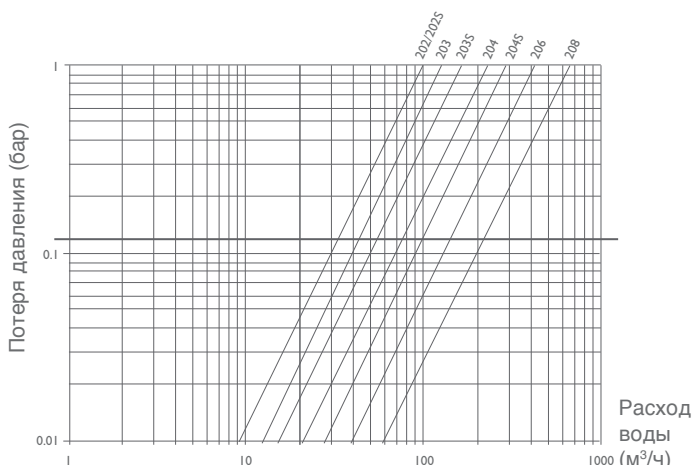

## ЧТО НЕОБХОДИМО УКАЗАТЬ ПРИ ЗАКАЗЕ

Модель	Степень фильтрации (микрон)	Контроль	Стандарт соединений
202	100	DC	Резьба BSP
202S	130	110 AC	Резьба NPT
203	200	220 AC	Фланец BSTD
203S	300	Гидравлический	Фланец ISO PN16
204	Другая		Фланец ASA 150
204S			Виктаулик
206			
208			



# NAANDANJAIN АВТОМАТИЧЕСКИЕ ФИЛЬТРЫ СЕРИИ 800



## ОСНОВНЫЕ ХАРАКТЕРИСТИКИ

- Применяются для различных источников воды, таких как колодцы, водохранилища, реки, озера и емкости технической воды
- Полностью автоматизированный процесс самоочистки
- Простота в установке и обслуживании
- Обеспечивает бесперебойное водоснабжение во время обслуживания и процесса очистки
- Большая площадь фильтрующей поверхности обеспечивает высокую сопротивляемость загрязнению и уменьшает необходимое количество циклов очистки

## ПРИНЦИП РАБОТЫ:

Вода, попадая из источника через впускной патрубок в фильтр, проходит через экран грубой сетки [3], действуя в качестве первого барьера для фильтрации крупных частиц. Затем вода проходит через мелкую сетку [4]. Экран сетки задерживает оставшиеся грязевые частицы, пропуская очищенную воду в ирригационную систему.

При скоплении грязи на внутренней поверхности сетки давление увеличивается.

Как только перепад давления ( $\Delta P$ ) в фильтре достигает заданного значения (обычно его устанавливают на уровне 0.5 бар – 7 psi), контроллер [12] дает команду к началу процесса очистки.

При этом, в головке фильтра давление падает, освобождая гидравлический поршень [10], открывая сливной клапан [9], что создает сильный отток воды, с одновременным вращением гидромотора [7] и осевым перемещением всасывающих сопел [6].

Осевое перемещение и вращение поршня, на котором расположены всасывающие сопла, очищает всю поверхность экрана сетки фильтра при сохранении бесперебойной подачи воды. Промывка занимает 10 секунд. Когда процесс заканчивается, сливной клапан закрывается, и поршень возвращается в исходное положение. Фильтр готов к следующему циклу.

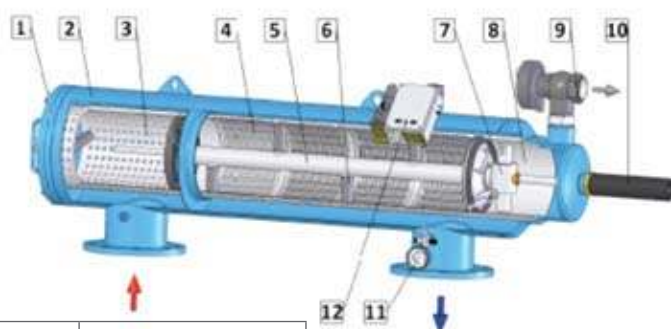

№	Описание
1	Крышка
2	Корпус
3	Грубая сетка
4	Тонкая сетка
5	Коллектор
6	Всасывающее сопло
7	Гидромотор
8	Камера промывки
9	Промывочный клапан
10	Поршень
11	Манометр
12	Контроллер

## ТЕХНИЧЕСКИЕ ДАННЫЕ

	Стандартные функции	Особенные функции
Макс. рабочее давление	До 10 бар / 145 psi	До 16 бар / 230 psi
Мин. рабочее давление	2 бар / 29 psi	
Степень фильтрации	50–3000 $\mu\text{m}$ (микрон)	
Макс. Температура воды	65°C / 149°F	95°C / 203°F
Варианты управления	Электронное - по $\Delta P$ и/или по таймеру Гидравлическое - по $\Delta P$	Компьютеризованы и индивидуальный дизайн
Электронные варианты управления	9 VDC, 12 VDC, 24 VAC	110 V, 220 V, однофазный 24 V и солнечная энергия
Материал корпуса фильтра	Углеродистая сталь	Нержавеющая сталь 304, 316, Титан
Покрытие	Электростатически-нанесенная эпоксидная смола толщиной 150-200 микрон	По запросу



# NAANDANJAIN АВТОМАТИЧЕСКИЕ ФИЛЬТРЫ СЕРИИ 800

## ГИДРАВЛИЧЕСКИЕ ХАРАКТЕРИСТИКИ

Модель	Входной/Выходной диаметр	Макс. расход воды* (м³/ч)	Площадь сетки (см²)	Расход воды промывки (м³/ч)	Водопотребление цикла промывки (л) **
803L	3"	50	3220	30	80
804L	4"	80	5780	30	80
804XL	4"	100	8410	30	80
806L	6"	150	5780	30	80
806XL	6"	160	8410	30	80
808L	8"	300	8410	30	80
810L	10"	400	8410	30	80
810XL	10"	450	11710	90	250

\*Для высококачественной воды, фильтрация 130 микрон

\*\*При минимальном рабочем давлении 2 бар (29 psi)

L= Длинный фильтр с большой площадью фильтрации

XL= Удлиненный фильтр с очень большой площадью фильтрации

## РАЗМЕРЫ

Модель	Виды соединений*	D (мм)	D1 (мм)	L (мм)	L1 (мм)	L2 (мм)	L3 (мм)	H (мм)	Оперативный вес (кг)
803L	V / F	80	273	450	1160	1410	1980	540	190
804L	V / F	100	273	900	1550	1800	2770	540	229
804XL	V / F	100	273	900	1585	1826	2801	540	266
806L	V / F	150	323.9	900	1620	1870	2840	580	297
806XL	V / F	150	273	900	2020	2270	3630	540	275
808L	V / F	200	323.9	900	2210	2450	3820	580	380
810L	V / F	250	350	900	2194	2441	3870	595	469
810XL	V / F	250	400	1100	2700	3145	5420	720	644

\*В = Виктаулик, Ф = Фланец

## ГРАФИК ПОТЕРИ ДАВЛЕНИЯ С СЕТКОЙ 130 МИКРОН

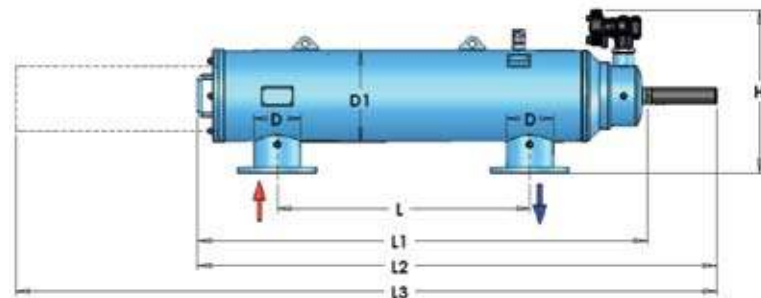
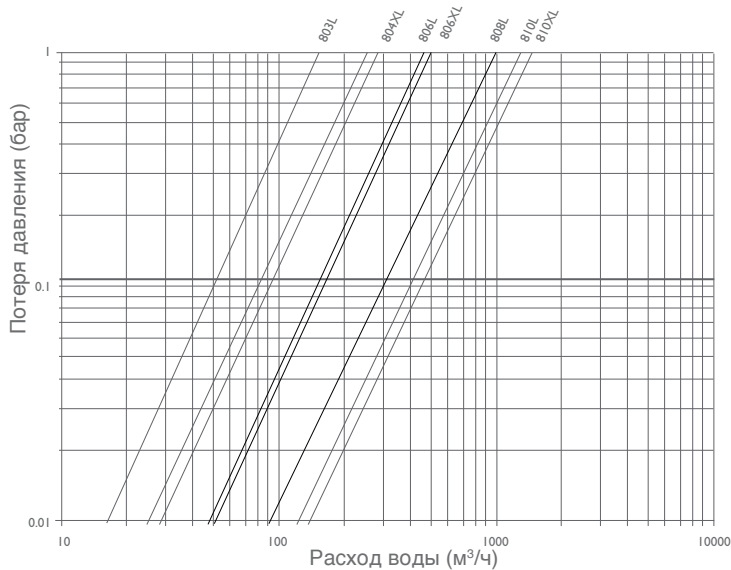

## ЧТО НЕОБХОДИМО УКАЗАТЬ ПРИ ЗАКАЗЕ

Модель	Степень фильтрации (микрон)	Контроль	Стандарт соединений
803L	100	DC	Резьба BSP
804L	130	110 AC	Резьба NPT
804XL	200	220 AC	Фланец BSTD
806L	300	Гидравлический	Фланец ISO PN16
806XL	Другая		Фланец ASA 150
808L			Виктаулик
810L			
810XL			





# NAANDANJAIN МЕТАЛЛИЧЕСКИЕ ГИДРАВЛИЧЕСКИЕ КЛАПАНЫ



Для автоматизации и регулирования магистральных трубопроводов, главных узлов и для установки на поле.

Применение контрольных металлических гидравлических клапанов обеспечивает высокую надежность и точность управления потоком и давлением в диапазонах средних и высоких давлений.



## ОСНОВНЫЕ ХАРАКТЕРИСТИКИ

- Размеры: 1" - 14"
- Высокие значения Kv (пропускная способность) - низкие потери давления
- Низкое минимальное рабочее давление при применении стандартных диафрагм
- Запатентованный без-пружинный дизайн
- Уникальное Rilsan (нейлон) покрытие обеспечивает высокую стойкость к механическим воздействиям и к износу
- Простая, 3-х компонентная структура обеспечивает простоту обслуживания

## ТЕХНИЧЕСКИЕ ДАННЫЕ

- Максимальное рабочее давление: 16 бар / 230 psi
- Минимальное рабочее давление: 0.5-0.7 бар (в зависимости от диаметра)
- Стандартные материалы:
- Корпус и крышка – чугун
- Диафрагма - натуральный каучук
- Гайки и болты – сталь
- Крышка – Rilsan (нейлон)
- Структура:
- Прямая: 1" - 14"
- Угловая: 2" - 8"

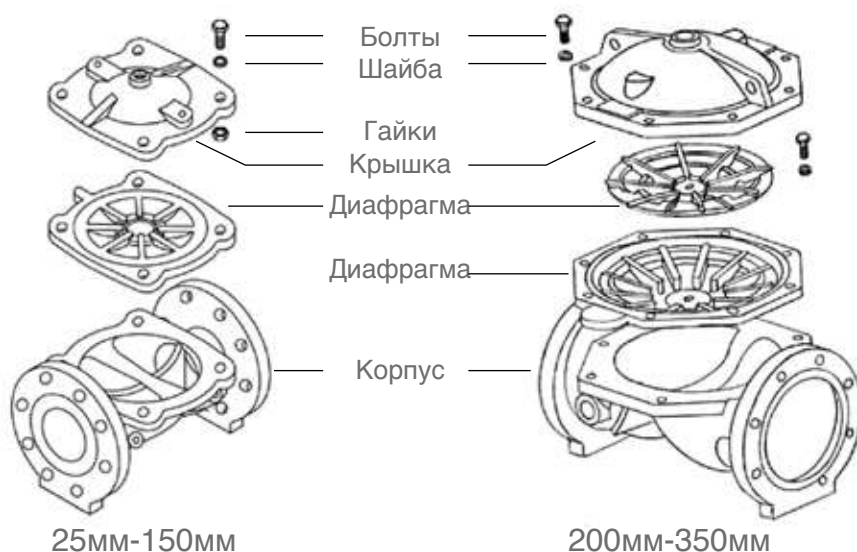

# NAANDANJAIN ПЛАСТИКОВЫЕ ГИДРАВЛИЧЕСКИЕ КЛАПАНЫ



Для автоматизации и регулирования главных узлов и для установки на поле.

Применение контрольных пластиковых гидравлических клапанов обеспечивает высокую надежность и точность управления потоком и давлением в диапазонах средних и низких давлений.



Болты

Крышка

Диафрагма

Корпус

Гайки

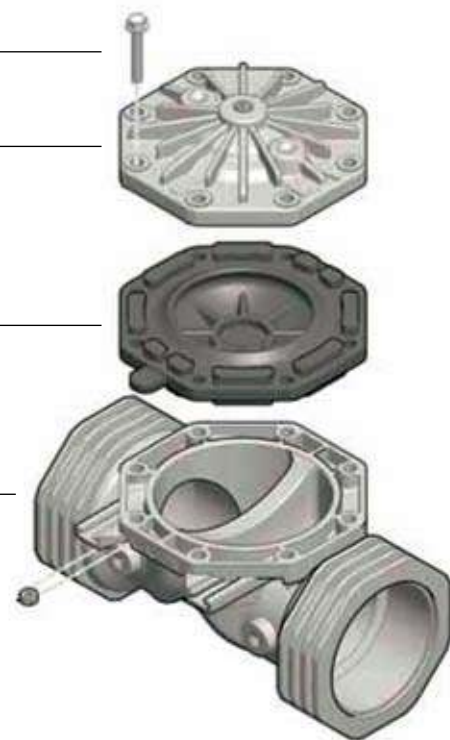

## ОСНОВНЫЕ ХАРАКТЕРИСТИКИ

- Размеры: 1.5" - 4"
- Высокие значения Kv (пропускная способность) - низкие потери давления
- Низкое минимальное рабочее давление при применении стандартных диафрагм
- Запатентованный без-пружинный дизайн – без металлических элементов
- Простая, 3-х компонентная структура обеспечивает простоту обслуживания

## ТЕХНИЧЕСКИЕ ДАННЫЕ

- Максимальное рабочее давление: 10 бар / 145 psi
- Минимальное рабочее давление: 0.5 бар
- Стандартные материалы:
- Корпус и крышка – нейлон армированный стекловолокном
- Диафрагма - натуральный каучук
- Гайки и болты – сталь



# NAANDANJAIN ПЛАСТИКОВЫЕ ВОЗДУШНЫЕ КЛАПАНЫ



Воздушные клапаны играют важную роль в обеспечении эффективной и надежной работы системы орошения.

Воздушные клапаны обеспечивают выпуск воздуха из системы, тем самым сводя к минимуму потери давления.

Воздушные клапаны обеспечивают впуск воздуха в систему, тем самым защищая линии от коллапса и предотвращения попадания песка и грязи в капельные линии в процессе дренажа.

## КИНЕТИЧЕСКИЙ ВОЗДУШНЫЙ КЛАПАН



### ОСНОВНЫЕ ХАРАКТЕРИСТИКИ

- Размеры: 3/4", 1" и 2"
- Кинетическая операция (впуск воздуха для предотвращения образования вакуума)
- Идеальная герметизация при низком давлении: от 0.2 бар (3 psi)
- Максимальное давление: 10 бар (145 psi)
- Большая площадь отверстий обеспечивает высокую пропускную способность воздушных потоков
- Компактный дизайн

### ПРИМЕНЕНИЕ

- На входе трубы капельного орошения:
  - Для предотвращения всасывания грязи в капельные линии в процессе их дренажа
  - Освобождение воздуха из линий при заполнении системы

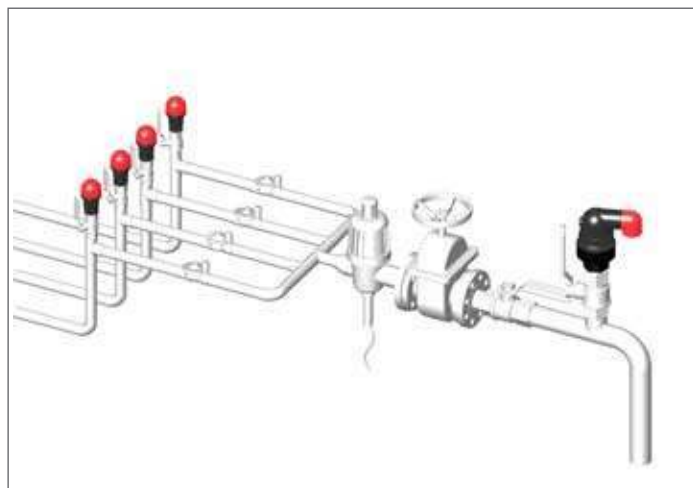
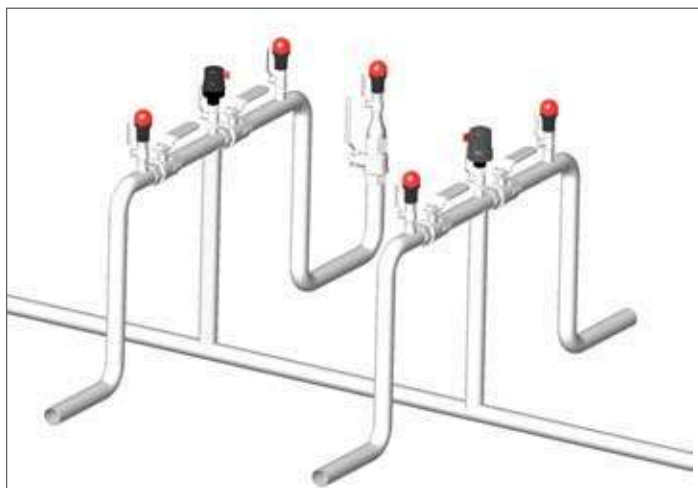



## АВТОМАТИЧЕСКИЙ ВОЗДУШНЫЙ КЛАПАН



### ОСНОВНЫЕ ХАРАКТЕРИСТИКИ

- Размеры: 3/4" и 1"
- Автоматический режим работы
- Идеальная герметизация при низком давлении: от 0.1 бар (1.45 psi)
- Максимальное давление: 10 бар (145 psi)
- Эффективное освобождение от воздушных пробок при давлении
- Компактный дизайн

### ПРИМЕНЕНИЕ

- Освобождение от воздушных пробок на выходе для всех видов фильтров, насосов и инжекторов

## КОМБИНИРОВАННЫЙ ВОЗДУШНЫЙ КЛАПАН



### ОСНОВНЫЕ ХАРАКТЕРИСТИКИ

- Размеры: 3/4", 1" и 2"
- Работа в кинетическом и в автоматическом режиме
- Идеальная герметизация при низком давлении: от 0.1 бар (1.45 psi)
- Максимальное давление: 10 бар (145 psi)
- Эффективное освобождение от воздушных пробок при давлении
- Выпуск большого объема воздуха при заполнении системы
- Впуск большого объема воздуха при дренаже системы
- Компактный дизайн

### ПРИМЕНЕНИЕ

- На высоких точках линии и на изменениях уклона
- После насосов
- На главных и полевых узлах орошения
- До и после запорной арматуры
- На гравийных системах фильтрации

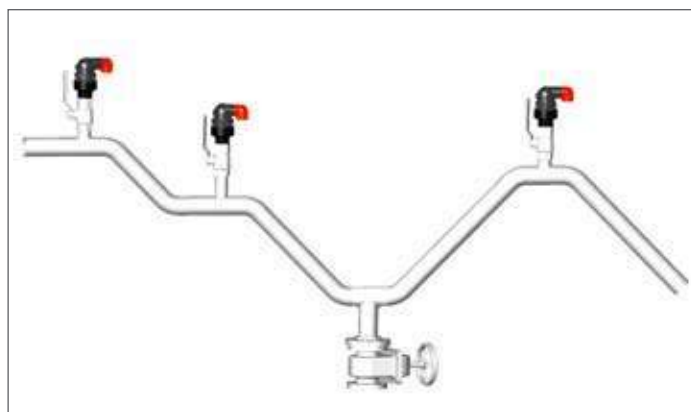
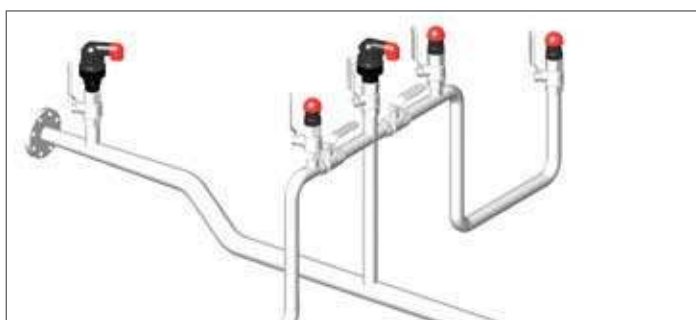



© NAANDANJAIN Ltd. 03/2014 P817007

© 2014 NaanDanJain Ltd. Все права защищены.  
Все технические характеристики могут быть изменены  
без предварительного уведомления.