

**7. ЗАЩИТА НАСОСА ОТ РАБОТЫ БЕЗ ВОДЫ**

Если во время эксплуатации насоса в источнике водоснабжения закончилась вода, реле останавливает насос при этом мигает красный индикатор аварийной остановки «FAILURE».

**8. АВТОМАТИЧЕСКИЙ ПЕРЕЗАПУСК**

После срабатывания защиты от работы без воды, реле переходит в режим автоматического перезапуска. В данном режиме реле работает следующим образом:

Ожидание 5 минут, затем включение насоса на 12-15 секунд -> если воды нет, ожидание 15 минут, затем включение насоса на 12-15 секунд -> если воды нет, ожидание 1 час, затем включение насоса на 12-15 секунд -> если воды нет, ожидание 24 часа, затем включение насоса на 12-15 секунд.

Если во время любого из пусков появилась вода, реле переходит в обычный режим. Если после последнего пуска, через 24 часа, вода так и не появилась, реле переходит в режим аварии (загорается постоянным индикатор FAILURE). После этого запустить насос можно будет только в ручную, нажатием кнопки RESET.

**9. ВОЗМОЖНЫЕ НЕПОДАДКИ И ИХ УСТРАНЕНИЕ**

Проблема	Возможная причина	Как устранить
Насос включается и выключается самостоятельно.	Негерметичность системы.	Проверить герметичность всех соединений, проверить исправность обратного клапана на всасывающей магистрали.
Насос не запускается после открытия крана.	Нет напряжения.	Проверить исправность кабелей и соединений.
	Большой столб воды над местом установки устройства.	Увеличить давление включения насоса вращением регулировочного винта по часовой стрелке, п.6.2.
	Давление пуска установлено на слишком высокое значение. Не обеспечена разница давлений 0,5 атм. См.п.6.2.	Выкрутить регулировочный винт против часовой стрелки. По манометру проверить разницу между давлением пуска и давлением после закрытия всех кранов. См.п.6.2.
Насос не останавливается после закрытия всех кранов.	Насос не исправен.	Отсоединить устройство от насоса и подключить насос к электросети напрямую. Убедиться в исправности насоса.
	Значительные протечки в системе. Устройство засорилось.	Устранить негерметичность в системе. Демонтировать устройство. Удалить мусор из входного патрубка и клапана устройства.

**9. ГАРАНТИЙНЫЕ ОБЯЗАТЕЛЬСТВА**

Гарантийный срок составляет 12 месяцев со дня продажи товара конечному потребителю. Гарантия на товар действительна только при полном соблюдении правил эксплуатации в соответствии с данным руководством. Гарантия не распространяется на поломки, возникшие вследствие внешних повреждений, воздействия чрезмерных токов, высокой температуры, влажности. Самостоятельный ремонт в гарантийный срок не допускается.

Для вступления срока гарантии в законную силу обязательно наличие отметки о продаже с указанием фактической даты продажи и наименования торгующей организации.

**Свидетельство о продаже**

Дата продажи изделия \_\_\_\_\_

Наименование организации продавца \_\_\_\_\_

М.П. организации продавца

Претензий к комплектации и внешнему виду не имею.  
С условиями эксплуатации и гарантийного обслуживания ознакомлен.

Подпись покупателя \_\_\_\_\_

ООО «Торговый дом Акварио», тел. +7(495)500-09-92  
Список сервисных центров представлен на сайте [www.aquario.ru](http://www.aquario.ru)

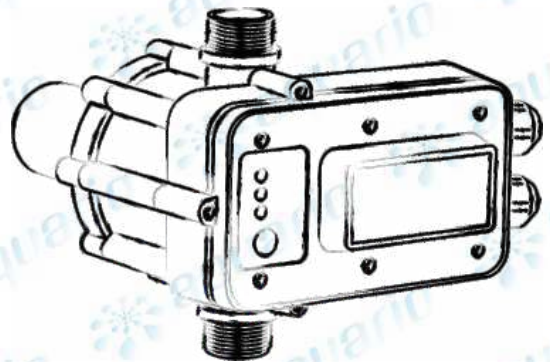
**РУКОВОДСТВО ПО МОНТАЖУ И ЭКСПЛУАТАЦИИ****РЕЛЕ УПРАВЛЕНИЯ ВОДЯНЫМ ЭЛЕКТРОНАСОСОМ  
PRESSCONTROL TYPE IV/3.0**

ред.11.2018

## 1. НАЗНАЧЕНИЕ

Реле Presscontrol предназначено для автоматического управления работой водяного электронасоса, перекачивающего чистую воду без твердых включений. Оно включает насос при падении давления в системе водоснабжения ниже установленного уровня (когда кран открывается) и выключает насос при отсутствии расхода воды в системе (когда все краны закрыты).

### Дополнительные функции:

- защита насоса от работы без воды - насос отключается при отсутствии воды в источнике;
- автоматический многократный перезапуск насоса после срабатывания защиты.

Устройство укомплектовано манометром, позволяющим контролировать уровень давления воды в системе, во время настройки и эксплуатации прибора. Также манометр дает возможность определять наличие протечек в системе водоснабжения.

Во входном патрубке реле установлен встроенный обратный клапан.

## 2. ВНЕШНИЙ ВИД

Внешний вид устройства с описанием элементов управления и индикации представлен на рис. 1

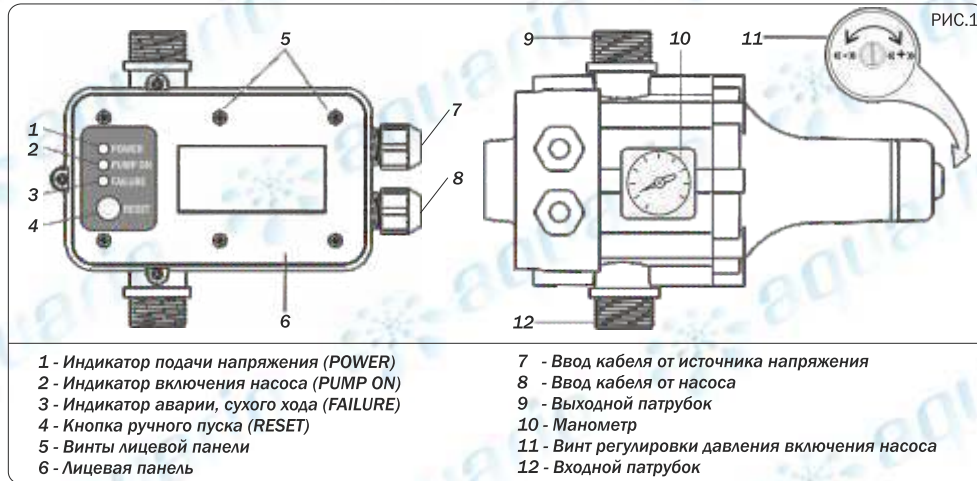

## 3. ТЕХНИЧЕСКИЕ ПАРАМЕТРЫ

Напряжение сети .....	220В(+6/-10%)
Макс. электрическая мощность подключаемой нагрузки (P1 электродвигателя насоса).....	3000Вт
Максимальный ток нагрузки (ток потребляемый электронасосом) при прямой коммутации .....	14А
Диапазон регулировки давления пуска насоса .....	1,5-3атм
Предустановленные заводские значения давления пуска насоса (+/-10%).....	1,5атм
Максимально допустимое давление в корпусе устройства .....	10 атм
Макс. температура перекачиваемой жидкости .....	+60 °С
Размер присоединительной резьбы .....	1¼" наруж.
Класс защиты .....	IP 65

## 4. МЕРЫ ПРЕДОСТОРОЖНОСТИ



Чтобы избежать поражения электрическим током и предотвратить риск возникновения пожара, а также не допустить поломки устройства, пожалуйста, следуйте нижеприведенным указаниям!

- 4.1 Всегда отключайте реле от электросети при проведении любых работ с ним, а также в случае если вы покидаете дом на длительное время.
- 4.2 Убедитесь, что соединительные кабели, соединяющие реле с насосом и с источником электропитания имеют подходящую для мощности насоса толщину сечения - **1,5мм<sup>2</sup> для насосов до 2кВт и 2,5мм<sup>2</sup> для насосов более 2кВт.**
- 4.3 Не допускается попадание воды на реле и на электрические кабели.
- 4.4 Установка и эксплуатация реле должна осуществляться внутри помещений с низким уровнем влажности.
- 4.5 Используйте реле для работы только с чистой водой и никакими другими жидкостями. Если имеется риск попадания твердых частиц в перекачиваемую жидкость, установите фильтр на входе в устройство.

## 5. УСТАНОВКА

5.1 Реле PRESSCONTROL устанавливается в напорной магистрали насоса между насосом и первой точкой водоразбора (рис.2). Не допускаются точки водоразбора между насосом и устройством. Обратите внимание, что направление потока воды, проходящего через устройство допустимо только в одном направлении согласно рис.2.

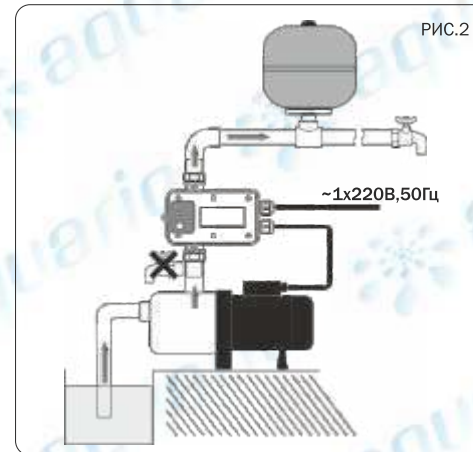

**Внимание:** Допускается только вертикальная установка реле выходным патрубком вверх. В любом другом положении оно не будет функционировать (рис.3).

**Внимание:** Если в системе устанавливается гидроаккумулятор (мембранный бак), то он должен быть установлен в напорной магистрали после реле по ходу движения воды от насоса (рис.2). Методика расчета объема бака и его настройки в данном руководстве не приводится.

5.2 Все соединения должны быть герметичны. Все сантехнические приборы должны быть исправны и не подтекать. При наличии протечек, реле будет работать некорректно: оно будет самопроизвольно включать насос, либо не отключать его при закрытии кранов.

5.3 Не рекомендуется установка реле вблизи отопительных приборов (радиаторов, котлов, теплообменников и т.п.) для избежания образования конденсата на устройстве.

5.4 В магистрали между выходом из насоса и местом установки реле не рекомендуется установка обратного клапана. Если в данном участке трубопровода установлен обратный клапан, возможны сбои в нормальной работе устройства.

5.5 Схема электрических соединений для однофазного насоса представлена на рис.4. Электрические соединения проводить в следующей последовательности:

- Отключить подачу напряжения от подключаемых проводов.
- Снять лицевую панель 6, открутив винты 5 (6штук), см. рис.1.
- Подключить провода к соответствующим терминалам, см. рис.4.

## 6. ПУСК И ЭКСПЛУАТАЦИЯ

6.1 Перед запуском необходимо подготовить насос согласно инструкции по эксплуатации к нему и открыть кран на выходе. Затем включить реле в сеть электропитания. Загорятся индикаторы POWER и ON, при этом насос начинает работать. Если в течение 10-15 секунд из крана на выходе сразу же пошла вода, и насос стабильно работает, значит, установка произведена правильно, и запуск считается завершенным. Если всасывающая или напорная магистраль слишком длинная, то насосу может потребоваться больше времени, чем установленные 10-15 секунд, чтобы прокачать длинную магистраль. Чтобы таймер не отключил насос до того, как он начнет стабильно работать, необходимо нажать кнопку «RESET» и удерживать ее нажатой пока вода не пойдет из крана. Если реле установлено правильно, а вода длительное время не идет, необходимо проверить правильность монтажа насоса. После успешного запуска насоса закройте кран на выходе. Устройство должно отключить насос через 10-15 секунд. При этом индикатор работы насоса ON погаснет; останется гореть индикатор POWER. Насос включится снова автоматически, когда кран будет открыт и давление в системе упадет до уровня включения.

6.2 Давление включения, установленное на заводе-изготовителе, указано в п.3. Его можно изменить самостоятельно путем вращения регулировочного винта 11 (рис.1). Вращение винта по часовой стрелке повышает давление пуска насоса; вращение регулировочного винта против часовой стрелки уменьшает давление пуска насоса.

**Внимание:** Регулируется только минимальное давление в системе, т.е. давление, при котором происходит включение насоса. Максимальное давление в системе зависит только от мощности насоса и никак не регулируется данным устройством.

**Внимание:** Для корректной работы устройства уровень настройки давления должен быть как минимум на 0,5 атм. ниже, чем максимальное давление, которое насос развивает при закрытии всех кранов. При несоблюдении данного требования, насос не включится автоматически при открытии крана.

**Пример:** при закрытии всех кранов насос развивает давление (смотреть по манометру) 3 атмосферы. Тогда давление пуска должно быть настроено на значение не более 2,5атм, т.е. на 0,5атм. ниже максимального давления насоса.

